

ARKITEKTFIRMAET FRIBORG OG LASSEN A/S
VESTERBROGADE 124 B, 1620 KØBENHAVN V

TELEFON 33 25 44 00
TELEFAX 33 25 44 05

Andelsboligforeningen
Randersgade 46 / Koldinggade 18

SAG 1638-BFO /JF

BEBOERVEJLEDNING - Vedligeholdelsesforskrifter

DATO: 4. juni 1999

FORORD

Til alle beboere i A/B
Randersgade 46 / Koldinggade 18.

Den her foreliggende beboervejledning indeholder en række praktiske oplysninger om vedligeholdelse og rengøring af de under byfornyelsen etablerede bygningsdele.

Derudover indeholder den praktiske informationer om de etablerede tekniske installationer.

Det er vigtigt at følge anvisningerne, idet forkert behandling kan resultere i skader og samtidig betyde at entreprenørens og leverandørens garanti bortfalder.

Nogle af de anførte punkter omhandler bygningsdele, som kun er udskiftet eller etableret i enkelte lejligheder, de er således strengt set kun relevante her.

Med venlig hilsen

Friborg og Lassen A/S
Karl Huggenberger

	SIDE NR.
<hr/>	
INDLED.	
INDHOLDSFORTEGNELSE	
GENERELT OM EJENDOMMEN	
Adgangsforhold	1
Dørtelefonanlæg	1
Trapper	1
Nøgler	2
Pulterrum	2
LEJLIGHEDERNE	
Vægge	3
Ophængning	4
Vinduer	4
Installationsskakte	8
Gulve	9
Lofter	12
Træværk	13
Persienser	16
KØKKENER	
Skabe	16
Bordplader	17
Vask	19
Emhætte	20
Lamper.....	21
Dør	22
BADEVÆRELSER / TOILETTER	
Sanitet	23
Spejle	25
Lamper	25
Afløb	26
Vægfliser	27
Gulvklinker	28
Terrazzo	31
Dør	32
TEKNISKE INSTALLATIONER	
EL-installationer	33
Antenne	34
Varme	34
Blandingsbatteri	37
Brugsvand	39
Ventilation	40
BILAG	
Ophængning	42
Vinduer	43
Ovenlysvindue	44
Linoleum	45
Alu-skydedørsparti	47

Emhætte	51
Afløb	52
Varme	53

BEBOERVEJLEDNING TIL
A/B RANDERSGADE 46 / KOLDINGGADE 18

SAG NR: 1638 DV/JF

ADGANGS-
FORHOLD

ADGANG TIL EJENDOMMEN

Adgang til ejendommen finder primært sted fra gadesiden.

Adgang til gården sker via gennemgangen i Koldinggade og via bitrappen til Randersgade.

Adgang til kælderen sker via kældertrappen i gården og ny kældertrappe i nr. 18 og bitrappe til nr. 46.

DØRTELE-
FONANLÆG

DØRTELEFONANLÆGGENE

Dørtelefonanlægget er installeret ved adgangsdøre mod Koldinggade og Randersgade med forbindelse til de enkelte lejligheder samt til loft.

Via telefonanlægget kan lejlighederne samt loft kaldes og adgangsdøre, som normalt vil være aflåste, kan låses op fra lejlighederne og loftet.

TRAPPER

HOVED- OG BITRAPPER

Af hensyn til brandfare MÅ DER IKKE henstilles/opbevares brandbare materialer under og ved trappen.

Døre mod kælder og loft, som er forsynet med dørpumper, SKAL holdes lukkede af hensyn til brandfare.

Ved transport af møbler og indbo m.m. skal man være påpasselig, så overflader og træværk i trapperne ikke bliver beskadiget.

Alle trapper er belagt med linoleum.

Til hver lejlighed er der to nøgler.

Nøglerne er ens og kan anvendes følgende steder:

- Gadedør til hovedtrappe
- Dør fra gård til bitrappe
- Dør til lejlighed
- Dør til loft
- Dør til tagterrasse
- Kælderdøre
- Gennemgangsdøre
- Dør til vaskeri

Alle låse er falle- og riglelåse med tilhørende låsecylindre.

Låsecylinder, faller og rigler skal smøres hvert halve år, til det brug kan anvendes syrefri olie som f.eks. Ruko låsespray.

PULTERRUM

PULTERRUM

Til lejlighederne er der i kælder og på loftet indrettet pulterrum.

Beboerne skal selv sørge for aflåsning af deres pulterrum.

I henhold til brandsikringsbekendtgørelsen skal disse holdes forsvarligt aflåst, ligesom der jævntligt skal ryddes op.

Der må ikke hensættes effekter på gangene og tagterrassen, da der skal være uhindret passage.

Pulterrummene skal tømmes ved fraflytning.

I forbindelse med byfornyelsessagen er der monteret nye tagvinduer i den skrå tagflade, således at der er tagvindue i næsten alle pulterrum på loftet.

Det er muligt at lade tagvinduerne stå åbne mens man opholder sig i pulterrummet.

Men tagvinduerne SKAL lukkes inden man forlader loftsrummet, af hensyn til risikoen for vandskader på ejendommen og indflytning af duer.

RENGØRING:

Vægge kan affejes for støv og spindelvæv, men det er bedst at støvsuge.

Brug børstemundstykke.

Afvaskning foretages med et rengøringsmiddel, f.eks Ajax.

Følg iøvrigt anvisningen på rengøringsmidlets emballage.

Benyt en blød svamp eller børste.

Der skal altid vaskes efter med rent vand.

GIPSVÆGGE

Flere vægge er beklædt med gipsplader, hvilket let kan konstateres ved at banke på væggen.

RENGØRING

Vægge kan affejes for støv og spindelvæv, men det er bedst at støvsuge. Brug børstemundstykke.

Rengøring af væggen foretages med en hårdt opvredet klud.

Rengøringsmidlet skal indeholde salmiak og må aldrig være sulfholdig.

Der må heller ikke bruges sprit eller klor.

Følg iøvrigt anvisningen på rengøringsmidlets emballage.

Der skal altid vaskes efter med rent vand.

OP-
HÆNGNING

OPHÆNGNING PÅ GIPSVÆGGE

Væggene er udført med to lag gipsplader á 13 mm, så tykkelsen ialt bliver på 26 mm.

Fastgørelse af hylder, reoler m.m. skal udføres som anvist på vedlagte bilag side 42.

VINDUER

VINDUER (TRÆ)

Ejendommens nye vinduer er med koblede rammer mod gadeside.

Det betyder, at vinduet består af 2 rammer, hvor den yderste ramme er monteret med en almindelig enkelt lags glasrude og den inderste ramme er monteret med en termorude med 2 lag glas.

For at rengøre mellemrummet mellem de to rammer skal man gøre følgende:

- Vinduet åbnes så bagkanten med hængslerne bliver fuldt synlig.
- På denne kant er der monteret 2 beslag med en vippearms.
- Vippearmsene aktiveres nu i nedadgående retning, hvor efter rammerne kan åbnes og mellemrummet kan nu rengøres.
- Efter rengøringen og når overfladerne er helt tørre, samles rammerne ved at trykke dem sammen og aktivere vippearmsene i opadgående retning.
- Hvis overfladerne ikke er helt tørre, kan der opstå dug på glasset i mellemrummet.

I lejlighederne med karnap kan det øverste vindue over det midterste vindue i karnapperne IKKE åbnes.

Vinduet er også af typen med koblede rammer.

Rammerne er monteret med to beslag der består af en koblingsskrue med en vinge og en bøsning.

For at rengøre mellemrummet mellem de to rammer skal man gøre følgende:

- For at adskille rammerne drejes

vingeskruerne mod uret indtil de slipper bøsningerne.

- Inderste ramme kan nu nedtages ved forsigtigt at tage fat i vingeskruerne og løfte rammen af.
- Melletrummet kan nu rengøres.
- Efter rengøringen og når overfladerne er helt tørre, samles rammerne ved at løfte rammen op på plads og trykke den mod den yderste ramme.
- Vingeskruerne drejes nu med uret indtil de ikke kan drejes mere.
- Hvis overfladerne ikke er helt tørre, kan der opstå dug på glasset i mellemrummet.

Ejendommens nye vinduer mod gårdside er almindelige thermovinduer.

MATERIALER:

Rengøringsmiddel som f.eks. Ajax.

RENGØRING

Ruderne vaskes med en blanding af lunkent vand og et rengøringsmiddel f.eks. Ajax. Følg iøvrigt brugsanvisningen på rengøringsmidlets emballage.

Vaskning af ruderne bør også omfatte træværket. (karme og rammer)

Rengøring bør foretages min. 2 gange årlig, gerne flere gange.

VEDLIGEHOLDELSE

Indvendig trækarme og rammer:
Trækarmene og rammerne er malet med Aquatop 289.

Træ er et naturprodukt, der blandt andet indeholder harpiks. Harpiksen er naturens eget imprægneringsmiddel - jo mere harpiks, desto bedre træ.

Det kan ske, at harpiks i de første 3-4 år trænger igennem malingen og danner gul-brune pletter, eller krystaliserer sig på trækarmen.

Ønsker man at dæmpe disse pletter, kan det gøres med en klud vædet i sprit, "uden at gnide for hårdt" og derefter aftørre trækarmen med en klud der er opvredet i vand.

Større udtræk må sidde nogle måneder, til de har krystalliseret sig, hvorefter de kan skrubes af og til sidst aftørres som beskrevet ovenfor.

Gulfarvning som følge af knaster falmer gradvist med årene og betragtes ikke som nogen fejl.

Ønsker man på et tidspunkt at male trækarmene, kan de males med en alkyd- eller acrylmaling.

Det anbefales at bruge acrylmaling.

Det skal understreges, at maling på tætningslisterne skal undgås, da man kan risikere at vinduesrammen klæber sig fast til karmen.

Følg iøvrigt de anvisninger, der gives af den der sælger malingen.

Reparations- og vedligeholdelsesmaling kan rekvireres hos leverandøren DK-VINDUER ApS på telefon 86 64 32 00 eller på fax 86 64 32 01

TÆTNINGSLISTER OG GLASBÅND

Rengøring foretages med almindeligt sæbevand.

Skrappere midler som benzin, fortynder og lignende må ikke bruges.

Man kan med fordel rengøre de indvendige glasbånd hvert halve år med klorholdigt vand, for at modvirke dannelse af skimmel og mug.

Sker der beskadigelse af tætningslister eller glasbånd, kontakt så hurtigt som muligt en glarmester.

SMØRING

Alle bevægelige dele (beslag - hængsler - greb) smøres 1 gang om året med syrefri olie.

EFTERSYN

Termoglas må ikke være punkterede.

Er ruden punkteret skal der foretages tiltag til udskiftning af ruden.

UDLUFTNING

Fugt i boliger er et stigende problem, med fugtskader og dårligt indeklima som resultat.

Løsningen er udluftning.

Mindst to gange i døgnet skal der foretages en grundig udluftning.

Åben et par vinduer helt op, så der skabes gennemtræk. PÅ 5-10 minutter har man udluftet nok.

På den korte tid er der ikke sket nogen væsentlig nedkøling af møbler og vægge. Derfor vil varmetabet være uden betydning.

I fugtige rum skal der ske udluftning noget oftere.

Se vejledningen side 43.

Fugtproblemer øges ved faldende stuetemperaturer. Derfor er der ikke nogen fordel ved at lade et rum være helt eller delvist uopvarmet.

Det vigtigste af alt er at lufte så meget ud, at der ikke kommer dug på vinduerne.

OVENLYSVINDUE

VEDLIGEHOOLD:

Karm og rammer skal vedligeholdes med akrylbaseret lak eller maling.

Vinduet kan drejes helt rundt, således at den udvendige side af ruden let kan pudses.

Luftfiltret bag ventilationsklappen kan tages ud og vaskes med almindelige rengøringsmidler.

Drej vinduet helt rundt, lås vinduet fast i pudsestilling og fjern derefter filteret fra filterskinnen.

Nye filtre kan bestilles hos
Velux.

Det anbefales at smøre de to
hængsler og beslagene bagved ven-
tilationsklappen en gang om året
med universalfedt.

Specialfedt kan bestilles hos
Velux.

Vinduer produceret i 1994 og sene-
re har plastbelagte beslag og skal
derfor IKKE smøres.

Se iøvrigt bilag på side 44.

Leverandør:

Velux Ovenlysvinduer
Bygstubben 4, 2950 Vedbæk
Telefon 42 89 00 22

EFTERSYN

Termoglas må ikke være punkterede.

Er ruden punkteret skal der fore-
tages tiltag til udskiftning af
ruden.

SKAKTE

INSTALLATIONSSKAKTE

I Koldinggade nr. 18 th. og tv. er
skakten placeret bag væg mellem
køkken og bad.

I hjørnet, bag køleskabet i køk-
ken, er der på den ene væg place-
ret en rumhøj demonterbar plade
for inspektion og div. reparati-
oner i skakten.

På den anden væg er der placeret
en lem for inspektion og div. re-
parationer i skakten, herunder re-
paration af cisternen.

I Randersgade 46 tv. er skakten
placeret i køkken på væg mod bad.

Den demonterbar stålplade er
placeret th. for køkkendøren.

I Randersgade 46 th. er skakten
placeret i toiletet på væg mod en-
treen.

Den demonterbar stålplade er
placeret tv. for toilet døren under
loftet.

LINOLEUMSGULV

OBS!

Alkaliske rengøringsmidler som f.eks. soda, lud, brun sæbe, salmiak, skurepulver og lignende må ikke anvendes, da de ødelægger linoliets overflade.

RENGØRING

Efter behov rengøres linoleum ved fejning, tømopning eller støvsugning med børstemundstykke (for at undgå ridser i linoleumsgulvet).

Denne behandling foretages altid før vask.

Linoleum vaskes efter behov, dog altid mindst een gang om ugen.

FØRSTE GANGS PLEJE

Rengøring foretages umiddelbart efter at linoliet er lagt.

Vaskevandet tilsættes 2 dl DLW Gulvpleje Linoleum for hver 10 l vand.

Denne behandling foretages de første 5 til 10 gange gulvet vaskes - for at danne en beskyttelsesfilm på linoliet.

LØBENDE RENGØRING

Vaskning af linoleum udføres bedst med lunkent vand tilsat DLW GULV-
PLEJE Linoleum.

Blandingsforhold er angivet på emballagen.

Der skal ikke eftervaskes med rent vand.

Brug ikke andre rengøringsmidler

Se iøvrigt vejledningen på emballagen.

Afhængig af udseende og trafik, kan gulvet vaskes dagligt.

GRUNDRENGØRING

Til grundrengøring anvendes DLW Grundrensemiddel iflg. anvisningen på emballagen.

Efter grundrengøringen vaskes gulvet med rent lunkent vand.

Når gulvet er HELT rent og HELT tørt, påføres gulvet DLW Gulvpleje Linoleum i 2 tynde lag med tørretid imellem hvert lag. Blandingsforholdet er 1 del Gulvpleje til 3 dele vand.

Herefter kan den løbende rengøring genoptages.

Gulvet SKAL hvile i et døgn, inden der vaskes påny.

NY POLISHBEHANDLING

Hvis rengøringen ikke giver det ønskede resultat, må der en ny polishbehandling til efter følgende anvisning:

1. Gammel sæbefilm og voks fjernes helt ved en renskuring med et grundrensemiddel (f.eks. Stripper).

Sorte mærker fra gummihåle og lignende fjernes forsigtigt med mineralskterpentin eller sprit og fint ståluld.

2. Gulvet vaskes med rent vand uden sæbe eller andet blandet i vandet.
3. Når gulvet er helt rent og helt tørt, påføres gulvet polishbehandling ved en eller to behandlinger.

DET ER VIGTIGT, AT VANDET TØRRES HELT OP - ALTSÅ AT GULVET BLIVER HELT TØRT.

Brug eventuel DLW GULVPLEJE Linoleum og følg anvisningen på emballagen.

Blandingsforholdet er 1 del GULVPLEJE til 3 dele vand.

Gulvpleje midlet påføres ufortyndet i 2 tynde lag med tørre-

tid imellem de 2 behandlinger.

Herefter kan den løbende rengøring genoptages.

Gulvet SKAL hvile i et døgn, inden der vaskes påny.

Se iøvrigt vejledningen side 45 og side 46.

DLW Danmark A/S
Byparkvej 98, 2600 Glostrup
Telefon 43 43 12 44

MASSIVT BRÆDDEGULV
(Lak- og Ludbehandlet)

RENGØRING:

Efter behov rengøres gulvet ved fejning, tømopning eller støvsugning med børstemundstykke (for at undgå ridser i lakken).

Denne behandling foretages altid før vask.

Der kan også aftørres med en hårdt opvredet klud (brug rent vand uden tilsætning).

Vaskning af gulvet udføres med lunkent vand blandet op med sæbe-spåner (se doseringsvejledningen på emballagen).

Brug aldrig sulfo!

Til vask af især ludbehandlede gulve kan der bruges en gulvsæbe, f. eks. Faxe gulvsæbe (hvid eller neutral).

Denne sæbe, eller en tilsvarende som er tilsat voks, vil give gulvet en ekstra beskyttelse i mod pletter.
pletter.

Det kan forekomme, at træet rejser sig efter en ludbehandling, men gulvene vil dog snart blive glatte igen.

Hvis luden på et nybehandlet og tørt gulv får en kedelig og uregelmæssig farve, skal det altid vaskes 2 til 4 gange efter at luden er påført.

Denne kedelige og uregelmæssige farve skyldes overskydende lud, som træet ikke har kunnet opsuge, hvilket er helt normalt.

Vandforbruget skal være moderat og der skal hurtigt tørres efter.

LOFTER

NEDHÆNGTE GIPSLOFTER

RENGØRING:

Loft affejes for støv og spindelvæv, men det er bedst at støvsuge.

Brug børstemundstykke eller specialmundstykke.

Rengøring af loftet foretages med en hårdt opvredet klud, og rengøringsmidlet skal indeholde salmiak og må aldrig være sulfoholdig.

Der må heller ikke bruges sprit eller klor.

Følg iøvrigt anvisningen på rengøringsmidlets emballage.

Der skal altid vaskes efter med rent vand.

LOFTER AF PUDS

RENGØRING:

Loft kan affejes for støv og spindelvæv, men det er bedst at støvsuge.

Brug børstemundstykke.

Afvaskning foretages med et rengøringsmiddel, f.eks. Ajax.

Følg iøvrigt anvisningen på rengøringsmidlets emballage.

Benyt en blød svamp eller børste.

Der skal altid vaskes efter med rent vand.

RENGØRING:

Afvaskning foretages med et rengøringsmiddel, f.eks. Ajax.

Følg iøvrigt anvisningen på rengøringsmidlets emballage.

Benyt en blød svamp eller børste.

Der skal altid vaskes efter med rent vand.

INDVENDIGE DØRE

RENGØRING:

Afvaskning foretages med et rengøringsmiddel, f.eks. Ajax.

Følg iøvrigt anvisningen på rengøringsmidlets emballage.

Benyt en blød svamp eller børste.

Der skal altid vaskes efter med rent vand.

Afvaskningen bør altid foretages nedefra og op, således man undgår, at rengøringsmidlet løber ned af den tørre flade og er årsag til, at der kommer striber i malingsfilmen.

Der må ikke anvendes skurepulver eller lignende middel med slibende effekt.

Fedtpletter, skosvarte og lignende kan tørres af med kunststof-cleanner.

Stærkere opløsningsmidler må IKKE anvendes.

Visse typer af tape og klistermærker kan gå i kemisk forbindelse med malingen, derfor bør man undgå at sætte tape og klistermærker på overfladen.

SMØRING

En gang om året foretages et eftersyn og smøring af døren som beskrevet nedenfor.

Hængsler smøres med syrefri olie.

Låsen (låsekassen) smøres, f.eks. med låsespray fra RUKO.

EFTERSYN

Der efterses for om greb/lukke er velfungerende og funktionelle. Hængsler/beslag er velfungerende og uden slør.

Hvis der konstateres defekt ved en af ovennævnte bygningsdele, foretages der tiltag til reparation af døren.

SKYDEDØRSPARTIER - ALU

RENGØRING

Rengøringen af ruderne bør også omfatte aluminium-profilerne (karme og rammer).

Bør foretages minimum 2 gange årlig.

Ruderne vaskes med en blanding af lunkent vand og et rengøringsmiddel f. eks. Ajax eller Vel.

Schüco-grundrens kan også bruges.

Følg iøvrigt brugsanvisningen på rengøringsmidlets emballage.

Der bør aldrig anvendes grovere rengøringsmidler end Ajax eller et andet skurepulver til rengøring af aluminiums vinduer og døre.

Andre rengøringsmidler som f.eks. stålsvampe, sandpapir, soda og syreholdige rensedmidler MÅ IKKE benyttes, da disse midler vil ridse eller ødelægge overfladen.

Lakerede profiler MÅ ALDRIG rengøres med opløsningsmidler som terpentin og benzin eller lignende.

Der er betydelig risiko for at disse midler opløser overfladebehandlingen.

Lakerede overflader bør principielt behandles på samme måde som lakken på en bil.

Afhængig af hvor snavset omgivelserne gør overfladerne, bør disse vokses.

Hvis aluminiumskarmen er meget snavset, kan man anvende Schüco-metal polérmiddel eller et autopoléringmiddel.

Dog BØR drænhullerne rengøres regelmæssigt så de ikke tilstopper.

Se iøvrigt vejledningen side 47.

Liste over Schüco plejemidler findes på side 48.

SMØRING

Hængsler, beslag, håndtag og låse smøres.

Se vejledningen side 49.

Lås smøres med syrefri olie.

Hængsler inkl. bevægelige beslag m.m. smøres med silicone og IKKE MED OLIE, da olien ødelægger hængslernes nylonbøsninger.

EFTERSYN

Der efterses for punkterede ruder, greb/lukke er velfungerende og funktionelle.

Hængsler/beslag er velfungerende og uden slør.

Dør og låsefalle kan bevæges ubesværet.

Kontroller at låsefallen går i indgreb når døren lukkes med en åbning på minimum 30 cm.

Hvis der konstateres defekt ved en af ovennævnte bygningsdele, foretages tiltag for reparation.

Se iøvrigt vejledningen side 50.

PERSIENNE

PERSIENNER

Der er i lejligheder i nr. 18 op-
sat persienner.

Lamellerne er trælameller lavet af
lindetræ.

Persiennerne er af typen Faber
Softline 35 fra

A/S Chr. Fabers Fabrikker
Hestehavevej 22
5856 Ryslinge

Telefon 62 67 12 00
Telefax 62 67 21 14

Indstilling af lamellerne sker ved
en drejestang.

Persiennerne op og ned sker ved
snoretræk.

KØKKEN

SKABE, LÅGER OG HYLDER

OBS!

Plejemidler til møbler som findes
i handelen må ikke bruges, da
nogle af disse midler kan ændre
overfladernes karakter på skabe og
bordplader.

Stærke rengøringsmidler som brun
såbe, Ajax, skurepulver og lign-
ende må ikke bruges.

Salmiakholdige rengøringsmidler må
kun bruges efter fortynding med
vand.

RENGØRING

Den daglige rengøring foretages
med en ren klud, hårdt opvredet i
lunkent vand.

Der tørres efter med en tør klud.

Fedtpletter som ikke forsvinder
ved denne behandling, fjernes med
en ren klud, hårdt opvredet i lun-
kent vand, der er tilsat 1 teske-
fuld mild opvaskemiddel til 1 li-
ter lunkent vand.

Der tørres efter med en tør klud.

LÅGER OG SKABE

Låger, skabe og skuffer er behandlet med en syrehærdende lak, hvilket giver dem en modstandsdygtig og glat overflade.

Hvis der er farvede mærker fra sko eller lignende, kan de forsigtigt fjernes med rensbenzin.

Der tørres efter med en tør klud.

Husk at udlufte.

OBS!

Malede skabe og låger må ikke rengøres med rensbenzin, da de ikke kan tåle rensbenzin.

HYLDER

Overfladen består af melamin, som er slidstærkt.

Særligt vanskelige pletter kan forsigtigt fjernes med sprit.

BORDPLADE

BORDPLADER

RENGØRING:

Den daglige rengøring foretages med en ren klud, hårdt opvredet i lunkent vand.

Der tørres efter med en tør klud.

Fedtpletter som ikke forsvinder ved denne behandling, fjernes med en ren klud, hårdt opvredet i lunkent vand, der er tilsat 1 teskefuld mild opvaskemiddel til 1 liter lunkent vand.

Der tørres efter med en tør klud.

P.S. Oliebehandlet bordplader af massivt træ skal tørres efter med en blød ren klud.

Der afgnides grundigt i bordets længderetning.

LAMINATBORDPLADER

Brug **ALTID** AFSÆTNINGSUNDERLAG inden man sætter varme ting som f.eks. gryder eller fade på bordpladen.

Ved rengøring af laminatbordplader **BØR MAN UNDGÅ** at anvende sulfo i vandet, da sulfoen giver en fedtet overflade.

Laminatbordplader har en meget slidstærk overflade, som dog kan blive ridset, hvis man f.eks. skærer direkte på pladen.

Garantien dækker **IKKE**, hvis der er opstået skader fra knive eller andre ridsende genstande, f.eks. keramik.

Ligeledes vil garantien **IKKE** dække, hvis der er brugt skurepulver til rengøring af bordpladen.

Særligt vanskelige pletter kan forsøges fjernet med sprit eller med 1 del vand blandet med 1 del klorin.

Eventuelt kan der anvendes acetone eller rensed benzin.

Ved brug af disse rengøringsmidler skal man sørge for udluftning og sørge for, at trækkerne **IKKE** kommer i berøring med disse midler, da kanterne vil blive ødelagt af disse rengøringsmidler.

Pladen vaskes af med lunkent vand efter behandlingen

FJERN STRAKS kaffe, the, blæk, rødvin, rødbedesaft og anden stærk frugtsaft for at undgå misfarvning af bordpladen.

Hvis der er samlinger på bordpladen **SKAL** man **UNDGÅ** at anvende kaffemaskine, brødrister m.v. ovenpå eller ved disse samlinger, da disse **KAN FORÅRSAGE** opbulinger eller vandindtrængning som **IKKE** er dækket af fabrikantens garanti.

BORDPLADE AF SKIFER

Overfladen kan skades af syrer, hvorfor man altid skal tørre op, straks der er spildt.

For at bevare en blank overflade, kan pladen påføres et tyndt lag paraffinolie eller vaselinolie.

Herefter tørres pladen af med en tør klud.

VASK

STÅLKØKKENVASKE

Stålvasker aftørres normalt med en opvredet klud.

Hvis der opstår misfarvninger, skyldes det ikke selve stålet, men urenheder i vandet eller materialer fra husholdningen.

Rengøring foretages bedst med skurepulver eller lignende letslibende rengøringsmidler.

Ved brug af ståluld og når jerngryder stilles i vasken, kan der afsættes jernpartikler, der kan udvikle sig til rustpletter.

Disse fjernes let med skurepulver.

De grønne nylonsvampe kan med fordel anvendes.

Ved misfarvninger kan vasken rengøres med skurepulver, eller der kan bruges et af de udmærkede specialprodukter til rengøring af stålvasker, som der er i handelen.

Der findes pudsemidler til rustfrit stål.

For at stålvasken skal bevare sine egenskaber fuldt ud, bør følgende råd følges:

- Skyl og aftør vasken efter brug
- Ved brug af klor- og syreholdige væsker, skal vasken afskylles straks, da væskerne ellers vil skade stålet.

EMHÆTTE

EMHÆTTE

I køkkener sker udsugning via emhætter, fab. Exhausto, type ESL 40-B med vandret udtræk.

Emhætterne er udført i hvidlakeret stålplade.

REGULERING

Alle emhætter har et indbygget udviklet spjæld, hvor der ikke opstår støj selv ved lukket spjæld og højt tryk.

Spjældet aktiveres på betjeningspanelet og lampen for forceret ventilation lyser.

ESL 40-B har indbygget 60 min. "timer" på spjældet, således at de enkelte brugere kan åbne spjældet ved forceret ventilation, hvorefter timeren lukker spjældet 60 min. senere tilbage til grundventilation.

Den indbyggede belysning består af en 9W PL-lavenergiarmatur. (lystofrør)

Lysstofrøret udskiftes let uden brug af værktøj.

Lysafdækningen fjernes med en mønt eller lignende. Derefter kan lysstofrøret trækkes ud af fatningen.

OBS! Bemærk røret skal IKKE drejes ud.

Se i øvrigt bilag side 51.

Der kan anvendes 7, 9 eller 11W PL-lyststofrør.

De 2 fedtfilterceller består af aluminium strækmetal med stor opfangsevne.

Filtrene udtages ved at skubbe bagud og trække nedad i filtergrebet hvorved filtrene frigøres.

De monteres igen ved et let tryk uden brug af værktøj.

HUSK! at isætte filtrene med fingergrebet nærmest emhættens front.

Se i øvrigt bilag side 51.

RENGØRING

Emhætten er nem at rengøre.

Filtrene bør rengøres hver anden måned eller oftere hvis det er nødvendigt af hensyn til tryktab i ventilationssystemet og brandfare.

Ophobning af store mængder fedt i filtrene kan være særdeles brandfarlig.

Alle flader er lette at aftørre og fedtfiltrene er meget lette at udtage og kan vaskes i sæbevand eller i opvaskemaskinen.

Fedtfiltre udskiftes hvert 3. til 5. år. Nye filtre købes hos producenten af emhætterne.

Producenten er:

EXHAUSTO A/S
5550 Langeskov
Telefon 65 66 12 34
Telefax 65 66 11 10

Glaspladen tages ud ved at løfte op og trække ud (se side 51), hvorefter den vaskes af og isættes i omvendt rækkefølge.

LAMPER

LAMPER

I lejlighedernes køkken er der under overskabene monteret halogenlamper.

Lampen er af typen Solar Light US 20 fra Solar.

Lyskilden er en 12V/20W halogen pære med stift sokkel. (G4)

Pæren udskiftes ved at trække den ud og skubbe den nye ind.

RENGØRING

Lampen rengøres med en blød svamp eller klud og varmt sulfovand.

Der tørres efter med rent vand.

Lampen tørres til sidst med en tør blød klud.

OBS!

DØRE

Der må IKKE anvendes rengøringsmidler, hvor der er tilsat slibemidler f.eks. skurepulver.

NYE TRÆDØRE MED GLAS

RENGØRING:

Dør og glas vaskes med en blanding af lunkent vand og et almindeligt alkalisk rengøringsmiddel.

Følg iøvrigt brugsanvisningen på rengøringsmidlets emballage.

Til træet benyttes en fugtig klud opvredet i vandet med rengøringsmidlet.

Det anbefales at begynde rengøringen hvor døren er mest snavset.

Der efter fortsættes med samme rengøringsintensitet over hele døren, for at døren kan fremtræde ensartet.

VIGTIGT!!!

Der må IKKE anvendes sprit, opløsningsmidler, klor- eller salmiakholdige rengøringsmidler.

SMØRING

En gang om året foretages et eftersyn og smøring af døren som beskrevet nedenfor.

Hvis hængslernes tappe viser tegn på tørhed, skal de smøres med en syrefri olie.

Låsen (låsekassen) skal IKKE smøres. Den er engangssmurt fra fabrik og SKAL IKKE smøres yderligere.

LAKERING

Dørtrin lakeres efter behov dog mindst 1 gang årligt.

OBS!: Bør foretages så tit, at lakken IKKE gennembrydes.

Skulle dette ske vil dørtrin blive mørke.

EFTERSYN

Der efterses for om greb/lukke er velfungerende og funktionelle. Hængsler/beslag er velfungerende og uden slør.

Hvis døren klapper når den er lukket, skal låseblikket justeres.

Justeringen skal foretages så døren holdes tæt til karmen, når den er lukket.

Overfladebehandlingen slides især ved dørhåndtaget, hvorfor det kan blive nødvendigt at reparerer denne.

Enhver reparation af en industriel malet overflade bør kun foretages efter fabrikkens anvisninger.

Kontakt leverandøren for råd og vejledning.

Hvis der er monteret anslagsdæmpende lister, må disse IKKE overmales.

Kontrolmærket må HELLER IKKE overmales.

Hvis der konstateres defekt ved en af ovennævnte bygningsdele, foretages der tiltag til reparation af døren.

LEVERANDØR

Jutlandia Døre A/S
Salg & information
Bjødstrupvej 82
7400 Herning

Telefon 96 26 98 00

Telefax 96 26 98 05

SANITET

WC

OBS!

Toilettet må ikke anvendes til udskylning af papirbleer, hygiejnebind, vatpinde, klude, kattegrus, medicinrester og lignende.

Der bør opsættes en affaldsspand ved toiletskålen til de ting, som ikke må skylles ud i toilettet.

Rengør toilettet ofte, så opstår

der aldrig rengøringsproblemer.

ADVARSEL!

Rengøringsmidler med hårdt slibemiddel, f.eks. skurepulver, syrer, f.eks. saltsyre, stærk alkali, f.eks. kaustisk soda, må ikke anvendes, da de ødelægger glasuren.

Brug aldrig ståluld eller grøn fibersvamp.

RENGØRING

Brug kun almindelig rengøringsmidler og følg brugsanvisningen på rengøringsmidlets emballage.

EFTERSYN

Wc der løber, skal snarest repareres, da man ellers får et større vandforbrug og dels får kalk- og jernafsætninger på glasuren.

HÅNDVASKE

ADVARSEL!

Rengøringsmidler med hårdt slibemiddel, f.eks. skurepulver, syrer, f.eks. saltsyre, stærk alkali, f.eks. kaustisk soda, må ikke anvendes, fordi de ødelægger glasuren.

Brug aldrig ståluld eller grøn fibersvamp.

RENGØRING

Brug kun almindelig rengøringsmidler og følg brugsanvisningen på rengøringsmidlets emballage.

EFTERSYN

Dryppende haner skal snarest repareres, da man ellers får et større vandforbrug og dels får kalk- og jernafsætninger på glasuren.

SPEJLE

SPEJLE

Rengøring

Spejle vaskes med en blanding af lunkent vand og et rengøringsmiddel f. eks. Ajax.

Følg iøvrigt brugsanvisningen på rengøringsmidlets emballage.

Man kan også anvendes de i handlen forefindende færdigblandede rengøringsmidler til vinduer.

Rengøring foretages efter behov.

Der må IKKE anvendes rengøringsmidler, hvor der er tilsat slibemidler f.eks. skurepulver.

Der må heller IKKE anvendes slibemidler som sandpapir og ståluld, samt stærke midler som f.eks. soda og syreholdige rensmidler.

LAMPER

LAMPER I BAD

I lejlighederne er der på væggen i baderummene ved spejlet monteret porcelænslamper af typen IFÖ Light-on, type 5025, IP20 fra Ifö Electric.

Lyskilden er en almindelig 60W pære med skruegevind.

Lyskilden udskiftes let uden brug af værktøj.

Lysafdækningen skrues af ved at skrue mod uret. Glasset vil på et tidspunkt slippe soklen og kan så fjernes.

Pas på ikke at tabe glasset på gulvet eller ned i vasken.

Derefter kan pæren udskiftes.

Glasset skrues på igen modsat vej som ved nedtagningen.

I de resterende lejligheder er der udenfor projektet monteret individuel belysning, hvorfor disse ikke er medtaget her.

AFLØB FRA NYE BADERUM

Gulvafløb er af rustfrit stål, af fabrikat BLÜCHER.

Det efterses om indbygningsvandlåse er rene og om tætningsringen af gummi er mørnet.

Ved begyndende nedbrydning af gummiringen skal viceværtten eller bestyrelsen kontaktes for udskiftning.

Opstår der dårlig lugt (kloaklugt) i badeværelset, er det mest sandsynligt, at det er på grund af forkert monteret vandlås eller gummiring.

Gulvafløb skal renses regelmæssigt for at undgå tilstopning!

Der må IKKE bruges afløbsrensere, syrer eller baser.

RENGØRING

Mindst 2 gange om året renses gulvafløbet for hår med videre.

Det samme gælder risten på gulvafløbet, som afmonteres, hvorefter vandlåsen adskilles og udtages for rensning.

Først skrues de 2 skruer op som sidder i risten. Herefter tages vandlåsen op ved at trække i tværribben.

Se bilag på side 52.

Husk at passe på gummiringen!

Rist og vandlås skylles rent med varmt vand efter rensningen.

Derefter skylles afløbet med kogende vand, vandlås og rist monteres på ny.

Se bilag på side 52.

Husk gummiringen!

Hvis faldstammerørene tilstoppes skal viceværtten eller bestyrelsen omgående underrettes.

OBS!

Hvis der monteres flere knager - holdere eller lignende, skal skruer fastgøres i silicone.

ELASTISKE FUGER

Elastiske fuger må kun rengøres med rengøringsmiddel og en blød børste.

Som rengøringsmiddel anbefales rent vand eventuel tilsat lidt brun sæbe.

Andre rengøringsmidler kunne være klorin, salmiakspiritus og sulfo, men der kan være kemiske problemer forbundet hermed, omhyggelig efterskylning med rent vand skal foretages.

Det skal anbefales at efterse fugerne 1 gang om året for revner i fugerne eller langs flisekanter.

Er der revner skal fugerne udskiftes omgående for at forhindre vandskader.

Der er elastiske fuger i hjørner og mellem gulv og væg.

Efter en årrække (5-10 år) afhængig af badeværelsets brug, må det forventes at fuger skal helt eller delvis udskiftes.

RENGØRING FLISER

Rengøringsmiddel f.eks. Ajax

Vægge og udstyr bør aftørres efter bad for at hindre kalkaflejringer. Brug eventuel en gummiskraber.

Fliserne vaskes med en blanding af lunkent vand og et rengøringsmiddel f.eks. Ajax.

Følg iøvrigt brugsanvisningen på rengøringsmidlets emballage.

1 gang ugentlig eller efter behov afvaskes fliserne med et surt rengøringsmiddel f.eks. Ecoren, Keramik Kalkfjerner eller tilsvarende rengøringsmiddel.

Følg brugsvejledningen nøje, idet en for stærk og koncentreret opløsning kan skade fugerne.

Vask fliserne grundigt med blandingen. Brug en svamp eller i særlig snavsede områder en skure-svamp.

Skyl grundigt efter med rigelige mængder vand. Tør efter med en hårdt opvredet karklud eller en tør blød klud.

MATERIALER:

Ecoren
Keramik Kalkfjerner

LEVERANDØR:

Partek Evers A/S.
Ejby Industrivej 2 2600 Glostrup
telefon 43 43 43 15.

KLINKER

GULVKLINKER

OBS!

Vær opmærksom på, at olier og plejemidler indeholdende voks ikke må anvendes.

Disse giver en mat, fedtet overflade, som vanskeliggør rengøringen.

Skulle klinkerne fejlagtigt være blevet behandlet med voks, må pågældende leverandør af voksen kontaktes for oplysninger om opløsningsmidler og afrensningsmetoder.

ELASTISKE FUGER

Elastiske fuger må kun rengøres med rengøringsmiddel og en blød børste.

Som rengøringsmiddel anbefales rent vand eventuel tilsat lidt brun sæbe.

Andre rengøringsmidler kunne være klorin, salmiakspiritus og sulfo, men der kan være kemiske problemer forbundet hermed, omhyggelig efterskylning med rent vand skal foretages.

Det skal anbefales at efterse fugerne 1 gang om året for revner i fugerne.

Er der revner skal fugerne udskiftes omgående for at forhindre vandskader.

Der er elastiske fuger omkring afløb fra håndvask og omkring gulvafløb.

Efter en årrække (5-10 år) afhængig af badeværelsets brug, må det forventes at fuger skal helt eller delvis udskiftes.

RENGØRING KLINKER

Der må ikke bruges syntetiske rengøringsmidler, da de udtørre klinkerne og fugerne.

Gulv skal aftørres med gummiskrabber efter bad for at hindre kalkaflejringer.

Til rengøring kan gulvet vaskes med vand tilsat alkalisk rengøringsmiddel f.eks. Ajax med salmiak eller et tilsvarende rengøringsmiddel.

Der kan også anvendes en sæbe som indeholder fedtsyresæbe, antikalkmidler, alkali- og overfladeaktive stoffer (Keramisksæbe)

Sæben blandes med vand så det brugsklare middel indeholder 1-1,5 deciliter sæbe til 10 liter vand.

Begge midler er lige velegnet til almindelig gulvvask, som til brug i gulvvaskemaskine.

Mindre kalkaflejringer afrenses med ECOREN.

Bland rengøringsmidlet som beskrevet i anvisningen på emballagen.

ECOREN må IKKE anvendes på fliser med metalglasurer.

ECOREN er et stærkt surt rensmiddel til keramiske fliser, mosaik, terrazzo- og marmorsplitgulve, samt sanitære installationer og lignende.

Fjerner kalk-, mørtel- og betonrester, samt rust- og fedtdannelser på klinker, mosaik, fliser, fuger og puds.

DOSERING

Daglig rengøring 0,5 - 1,0 dl til
10 ltr. vand.

Grundrengøring koncentreret.

Påføres med svamp eller børste.

Bearbejdes med svamp eller børste.

Virketid ca. 10 min.

Til sidst skylles gulvet med rigelige mængder vand, indtil blandingen er fjernet.

Ved store kalkproblemer f.eks. med meget kalkholdigt vand, bør afkalkningen foretages med 2-4 ugers mellemrum

Hvis klinkerne er blevet grå og kedelige med pletter, skyldes det næsten altid en forkert behandling.

For at klinkerne igen kan få den oprindelige "glød" tilbage, anvendes grundrengøringen. (se ovenfor)

Når klinkerne er helt tørre og rene påføres der en "keramik olie" f.eks. fra Partek Evers A/S.

Olien påføres 2 - 3 gange efter hinanden, eller til klinkerne er mættede.

Behandlingen foretages lettest med malerrulle, pensel eller en klud.

Ved store kalkproblemer f.eks. med meget kalkholdigt vand, bør afkalkningen foretages med 2-4 ugers mellemrum

MATERIALER:

Keramisk sæbe.

Ecoren.

Keramik Olie

LEVERANDØR:

Partek Evers A/S.

Ejby Industrivej 2 2600 Glostrup
telefon 43 43 43 15.

RENGØRING

Almindelige lyse, grålige og hvide terrazzogulve:

- Til den almindelig rengøring anbefales sæbspåner som rengøringsmiddel, da gulvene bliver ret smuds- og vandafvisende.
- Sæbspåner er ikke et syntetisk vaskemiddel, derfor anbefales de til brug ved rengøringen.
- Inden de nye eller nyslebne terrazzogulve tages i brug, skal gulvet vaskes med rent vand tilsat sæbspåner.
- Lad gulvet suge lidt før gulvet tørres af.

Mørke terrazzogulve (farvet cement):

- Rengøres som beskrevet ovenfor.
- Da mørke eller farvede gulve i begyndelsen vil stå lidt blege, påføres gulvet en oliebehandling.
- Denne behandling foretages ca. een gang om måneden det første halve år, eller måske lidt mere.
- Det tørre gulv olieres med vaselineolie blandet med lugtfri terpentin.
- Blandingsforholdet er 1 del vaselineolie til 1 del lugtfri terpentin.
- Blandingen påføres til overfladen står blank.
- Da hulkehlen (den afrundede overgang mellem gulv og væg) ikke kan slibes så glat som gulvfladen og derved kommer til at få en lysere overflade, påføres hulkehlen et ekstra lag eller to, til de to overflader har samme farve.

Da kalkfjerner er skadelig for terrazzogulve, skal det undgås, at der kommer kalk på gulvet.

Dette gøres bedst ved at tørre gulvet af med f.eks. en gulvklud

efter hvert bad.

Dette gør, at vandet ikke får mulighed for at fordampe og efterlade kalken i vandet på gulvet.

DØRE

DØRE TIL BAD

RENGØRING

Afvaskning foretages med et almindeligt rengøringsmiddel.

Følg iøvrigt anvisningen på rengøringsmidlets emballage.

Benyt en blød svamp eller børste.

Døren aftørres efter afvaskningen.

Kalkpletter kan vaskes af med vand tilsat eddike- eller citronsyre.

Blandingsforhold 10 dele vand til 1 del eddike- eller citronsyre.

Grafitti eller tusch m.m. på selve døren (dørbladet) kan fjernes med acetone, benzin eller lignende.

VIGTIGT!

På selve dørkarmen, som er pulverlakeret aluminium, må der IKKE anvendes følgende:

- Opløsningsmidler og lignende f.eks. benzin, acetone m.m.

På hele dørpartiet (dør og Karme) må der IKKE anvendes følgende:

- Ståluhd, skurepulver
- Andre rengøringsmidler med slibende effekt

SMØRING

En gang om året foretages et eftersyn og smøring af døren som beskrevet nedenfor.

Hængsler smøres med syrefri olie.

Låsen (låsekassen) smøres, f.eks. med låsespray fra RUKO.

EFTERSYN

Der efterses for om greb/lukke er velfungerende og funktionelle. Hængsler/beslag er velfungerende og uden slør.

Hvis der konstateres defekt ved en af ovennævnte bygningsdele, foretages der tiltag til reparation af døren.

EL-ANLÆG

EL-INSTALLATIONER

GENERELT

Gruppetavle med sikringsholdere og HPFI-relæ er placeret i entreen.

Beboerne er pligtige til løbende at efterse sin installation, og straks lade defekte afbrydere, stikkontakter, amatører, kabler med mere udskifte eller reparere.

Enhver beboer er forpligtiget til at holde sine installationer i en sådan stand, at de ikke generer de øvrige beboere.

Eventuelle udgifter for at finde frem til et forstyrrende apparat, må betales af det pågældende apparats ejer.

Der må ikke gøres indgreb i dåser, kabler med videre. Private antenner, paraboler og lignende må ikke opsættes.

Der er ført 380V til hver lejlighed.

AFPRØV.

For at sikre at de installerede HPFI-relæer virker, skal man mindst een gang årlig afprøve relæet, ved at aktivere den prøveknap som er anbragt på relæet.

Hvis et relæ ikke udkobler (slår fra), skal der tilkaldes en autoriseret el-installatør.

GRUP.TAV.

Udskiftning af sikringer i gruppetavler i boliger foretages af beboeren.

Ved sikringsudskiftning bør man sikre sig, at tilhørende fejlstrømsrelæer (HPFI-relæ) ikke har koblet ud (slået fra).

Normalt kan man udskifte overbrændte sikringer eller koble HPFI-relæer til efter udkobling, men hvis der straks igen sker overbrænding eller udkobling, skal der tilkaldes en autoriseret el-installatør.

Udskiftning af sikring gøres som følger:

- Abryd den aktuelle lysgruppe ved at trykke "bjælken" ned.
- Tryk sikringsskuffen ned og træk skuffen ud (IKKE HELT UD)
- Tag sikringen op (pas på den kan være varm og læg den nye sikring i skuffen.

Skuffen trykkes ind og op, hvorefter "bjælken" vipkes op i INDE-stilling.

I forbindelse med udskiftning af sikringer benyttes de sikringsstørrelser, som er angivet på el-tavlen. Type DO1, 16 amp. til komfur og 10 amp. til lys.

ANTENNE

ANTENNEANLÆG

Ejendommens antenneanlæg er et hybrid-anlæg, ejet af TeleDanmark Hybrid.

Private antenner, paraboler og lignende må ikke opsættes.

Ved eventuelle fejl/forstyrrelser, skal der rettes henvendelse til TeleDanmark Hybrid KUNDESERVICE på telefon: 80 80 40 50

Telefonen har døgnåbent.

Desuden må der ikke foretages indgreb i anlægget, f.eks. udvidelse af anlægget med et ekstra antennestik.

Alle indgreb fra antennestikket og bagud mod fordelerkassen må kun foretages af Tele-Danmark.

VARME

RADIATORER

I lejligheder er der monteret radiatorer i opholdsrum og køkken samt i baderum.

Radiatorerne er pulverlakeret fra fabrik.

RENGØRING

I den daglige rengøring skal man IKKE bruge kraftige rengøringsmidler så som:

- salmiakspiritus, der nedbryder maling og lak
- sulfosæber, der udtørre overfladebehandlingen
- skurepulver, der ridser overfladerne
- syre eller baser, der virker ætsende.

Eventuelle kalkaflejringer kan fjernes med de specielle kalkfjerningsmidler, der findes i handlen.

LUFTSKRUER

Hver radiator er udstyret med luftskrue, termostatventil og afspærringsventil.

Hvis radiatorerne begynder at udsende en rislende lyd eller bliver kolde i overkanten, skal viceværtten eller bestyrelsen kontaktes.

Luftskrue benyttes især ved starten af fyrringssæsonen, hvor der kan samle sig luft i radiatorerne.

Luft i radiatorer vil mest forekomme i de øverste lejligheder.

Det anbefales at luftskrue kun betjenes af viceværtten.

RADIATORVENTILER

Termostatiske radiatorventiler er monteret på samtlige radiatorer.

Ventiler er fra fa. Danfoss type RA 2000 med fast føler.

BRUGSANVISNING

Der indstilles til den ønskede rumtemperatur ved at dreje på termostaten.

Ventilen åbner og lukker derpå automatisk for varmen så, den indstillede temperatur holdes konstant.

Termostatens talskala fra 1-5 er kun en række mærkepunkter, og talenes værdi modsvares altså ikke af bestemte rum- eller radiator-

temperaturer.

Den må efter beboernes skøn og erfaring indstilles på det tal, der giver den ønskede rumtemperatur.

Tallet 3 stillet ud for forhøjningen på termostaten, vil oftest svare til en rumtemperatur på 20 grader. Forhøjningen stilles over spidsen på den trekant der er påtrykt over navnet DANFOSS.

Ændring fra 3 til 2 vil sænke temperaturen fra ca. 20 grader til ca. 18 grader.

Ændring fra 3 til 4 vil hæve temperaturen fra ca. 20 grader til ca. 22 grader.

Termostaten skal ikke indstilles på en højere værdi, blot fordi radiatoren er kold, men kun, hvis der ønskes højere rumtemperatur.

Hvis der er flere termostatiske ventiler i samme rum, skal de indstilles på samme tal.

Dæk aldrig føleren til!

Når der luftes ud i rummet, bør termostaten stilles på *, da den kolde luft får ventilen til at åbne.

Når vindue eller dør igen er lukket drejes termostaten tilbage til den oprindelige stilling.

Skal De være borte i længere tid, eller De vil have det koldt i rummet, kan De roligt skrue termostaten ned på * indstillingen, dette giver ca. 6°C i rummet og beskytter således rummet mod fugt og frost.

Ved laveste indstilling * (helt lukket) giver termostaten en rumtemperatur på ca. 6 grader celcius og beskytter således rummet mod fugt og frost.

Ønskes der lavere temperatur om natten (natsenkning) stilles der på termostaten så f.eks. 2-tallet eller 1-tallet står over forhøjningen og spidsen af trekanten.

VIGTIGT!

Er der tilpas varmt i rummet, men radiatoren føles kold, betyder det, at termostaten fungerer som den skal.

Termostaten åbner nemlig kun for varmen, når der ikke kommer varme nok fra andre varmekilder såsom solen, belysning el. el-apparater.

Det er normalt, at radiatorerne er varme i den øverste del og koldere i den nederste.

Se iøvrigt bilag "Brugervejledning på Danfoss radiatortermostater" på side 53 og 54.

AMATURER

BLANDINGSBATTERIER

Ved bad, hånd- og køkkenvaske er der monteret armaturer af fabrikat Børma.

Armaturene er monteret med keramiske skiver, og har derfor en 10 års drypgaranti.

I brusebadet er der monteret et Børma Term batteri med indbygget vandsparer.

Vandsparen er indbygget i håndhjulet.

Når der åbnes til "stop", ydes ca. 70% vandmængde ved normal tryk.

Ønskes fuld vandmængde trykkes den grønne knap ned og der kan åbnes helt.

Termostaten sikrer at vandtemperaturen automatisk forbliver den samme.

Samtidig sørger en spærring for, at temperaturen ikke overstiger 38 °C.

Hvis vandet skal være varmere, trykkes den røde knap ned og temperaturen kan hæves ved at dreje på håndhjulet

Blandingsbatterier er monteret med et udløbsfilter (perlator).

Ved tilkalkning skrues dette af og

lægges i almindelig husholdnings-
eddike natten over, eller man kan
bruge et af de kalkfjerningsmid-
ler, der findes i handlen.

Bruseren i bad kan adskilles så
rengøring er mulig.

Ved normalt brug tilkalker bruse-
ren dog noget mindre end de fleste
andre brusere.

Ved tilkalkning adskilles bruseren
og de tilkalkede dele lægges i al-
mindelig husholdningseddike natten
over, eller man kan bruge et af de
kalkfjerningsmidler, der findes i
handlen.

Utætte vandhaner medfører ofte et
stort merforbrug af vand, ligesom
de lydmæssigt kan være til gene.

Reparationer skal udføres af auto-
riseret VVS-installatør.

Farvelakerede overflader kan øde-
lægges ved brug af skarpe værktø-
jer, derfor skal der benyttes
filt- eller plastbelagte værktøj-
er.

RENGØRING

Kromoverflader samt forgyldt pole-
ret messing skal renses med et
flydende rengøringsmiddel eller
med sæbevand.

Lakerede overflader vil ved brug
af rengøringsmidler med slibemid-
del (f.eks. skurepulver) miste
overfladeglansen.

Til rengøring må derfor kun an-
vendes rent vand eller fortyndet
opvaskemiddel.

Kalkrester fjernes med almindelig
husholdningseddike.

ADVARSEL!

Der kan i dag købes stopventiler til at montere på blandingsbatterier.

Disse stopventiler bruges når man har indstillet den foretrukne temperatur på vandet, således at der kun åbnes for stopventilen når vandhanen skal bruges.

Disse stopventiler er IKKE godkendt og MÅ IKKE OPSÆTTES.

Hvis de trods advarsel monteres, kan de være årsag til uregelmæssigheder i varmtvandsforsyningen.

Disse uregelmæssigheder kan få uheldige følger for hele anlægget.

Selvom der reklameres med "gør det selv vandspareventiler" når man køber disse stopventiler, TILRÅDES DET ALVORLIGT at man undlader at købe eller få dem monteret.

BRUGSVAND

GENERELT

Både koldt og varmt vand føres via fordelingsledninger i kældere til lodrette stigledninger placeret i køkkener.

Afspærringsventiler til afspærring af samtlige brugsvandsinstallationer i den pågældende lejlighed er placeret bag de demonterbare plader.

Afspærringsventilerne er til brug ved reparation af blandingsbatterier.

KOLDT

Koldt vandsforsyning sker fra ejendommens vandstik i kælderen.

Samme sted er vandmåler og hovedspærringsventil placeret.

VARMT

Varmtvandsforsyning sker fra varmtvandsbeholder placeret i varmecentralen i kælder.

VANDMÅLERE

Der opsat vandmålere til koldt- og varmtvand i alle lejligheder.

Vandmålerne er placeret samme sted som afspærringsventilerne.

REPARATIONER

Eventuelle utætheder i installationer bør straks meldes til ejendommens vicevært eller til bestyrelsen for andelsboligforeningen.

VENTILATION

AFTRÆK

Der er monteret udsugningsventiler i hvert badeværelse og i enkelte køkkener.

Ventilerne er forinden stillet til den rigtige luftmængde.

Disse må ikke reguleres af beboerne.

Ventilerne kan nedtages for rengøring.

NEDTAGNING

Nedtagningen foretages med et fast greb om ventilens kegle og drej den mod uret til den slipper ventilationsåbningen.

RENGØRING

Udsugningsarmaturerne rengøres ved hjælp af varmt sæbevand eller almindeligt rengøringsmiddel.

OBS!

Ventilen må IKKE rengøres i en opvaskemaskine.

OPSÆTNING

Keglen opsættes ved at anbringe den i ventilationsåbningens gevind hul deje den med uret til den ikke kan drejes mere.

OBS! Kontrolventilens indstilling må IKKE ændres, undgå derfor at forskyde keglen ud eller ind.

VENTILERNE MÅ IKKE FORBYTTES.

Den nedtagne ventil SKAL opsættes
samme sted som den blev nedtaget.

D.v.s. at ventilen i badeværelset/
toilet IKKE må opsættes i køkke-
net og omvendt.

Ophængning på vægge

Vægge med 1 lag gipsplader

På vægge med et lag gipsplader kan der anvendes følgende plugtype med indbyrdes afstand på min. 300 mm:

Trækretning	Belastning, regningsmæssig	Plug
↓	0 - 2 kg	X-krog med 1 stift
	0 - 4 kg	X-krog med 2 stifter
	0 - 6 kg	X-krog med 3 stifter
	0 - 35 kg	Expandet let Rosett, rød
	0 - 40 kg	Expandet let Rosett, blå
	0 - 60 kg	Expandet Rosett, blå

Trækretning	Belastning, regningsmæssig	Plug
→	0 - 25 kg	Expandet let Rosett, rød
	0 - 30 kg	Expandet let Rosett, blå
	0 - 55 kg	Expandet Rosett, blå

Vægge med 2 lag gipsplader

På vægge med to lag gipsplader kan der anvendes følgende plugtype med indbyrdes afstand på min. 300 mm:

Trækretning	Belastning, regningsmæssig	Plug
↓	0 - 2 kg	X-krog med 1 stift
	0 - 4 kg	X-krog med 2 stifter
	0 - 6 kg	X-krog med 3 stifter
	0 - 35 kg	Expandet let Rosett, rød
	0 - 50 kg	Expandet let Rosett, blå
	0 - 110 kg	Expandet Rosett, rød

Trækretning	Belastning, regningsmæssig	Plug
→	0 - 30 kg	Expandet let Rosett, rød
	0 - 40 kg	Expandet let Rosett, blå
	0 - 90 kg	Expandet Rosett, rød

Undgå fugtskader – luk vinduet op

■ Luften i en lejlighed kan hurtigt blive for fugtig som følge af f.eks. madlavning, vask, badning og vanding af pottedplanter. Den fugtige luft kan være årsag til fugtskader (mugpletter) og til sundhedsskadelige påvirkninger (husstøvmider).

■ Mange tror, at en lejlighed »ventilerer sig selv«, men det er sjældent tilfældet. Beboerne må derfor selv sørge for, at der udluftes tilstrækkeligt til at fjerne den fugt, der opstår i lejligheden.

■ I nyere ejendomme findes normalt et mekanisk ventilationsanlæg, som fjerner luften fra køkken og bad gennem udsugningsventiler i eller nær loftet. Disse skal være åbne og holdes rene for at virke effektivt. Ofte findes også udeluftventiler i eller nær ved vinduerne. Herfra kommer den luft, som senere suges ud gennem køkken og bad. Disse ventiler bør altid holdes åbne.

■ I ældre ejendomme med »trækruder« – små ventilationsruder – kan det være nødvendigt altid at have dem på klem for at få nok friskluft.

■ **Husk:** Luft så meget ud, at der ikke kommer dug på ruderne.

■ Selv om der skal spares på varmen, må spareiveren ikke føre til fugtig rumluft og dårlig luftkvalitet. Heldigvis koster opvarmning af rimelig mængder friskluft ikke de store penge.

■ Der opstår færrest fugtproblemer, hvis alle rum holdes nogenlunde ensartet opvarmede.

■ I nyopførte lejligheder kan der forekomme byggefugt. Udluft derfor særligt meget i det første års tid efter indflytning i en ny lejlighed.

■ Vinduesudskiftning eller anbringelse af tætningslister på døre eller vinduer kan gøre en lejlighed så tæt, at der er behov for flere udluftninger end før.

■ Især hvor der ryges, er det en god idé altid at holde udeluftventiler åbne eller lade »trækruder« stå på klem.

■ Kontakt i øvrigt straks vicevært eller inspektør, hvis der opstår fugtproblemer. Fejl er lettest at afhjælpe, hvis der gribes ind med det samme.

■ **Husk:** Et godt indeklima forudsætter god ventilation.

I opholdsrum



- Luft ud et par gange om dagen eller benyt udeluftventiler, hvis sådanne findes.
- Hvis ruderne begynder at dugge, så sørg for mere udluftning.
- Luk ikke helt for varmen i rum, som ikke benyttes.
- Anbring ikke skabe eller større møbler helt tæt op mod en ydervæg – rumluften skal kunne cirkulere bagom, ellers kan der komme mugpletter på væggen.

I soverum

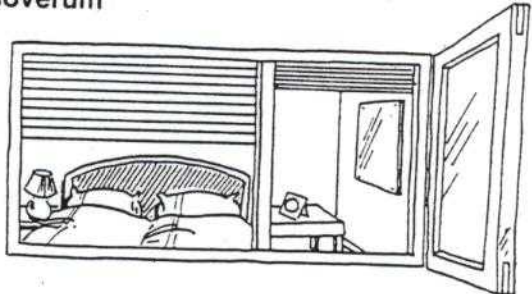

- Luft ud og sørg for, at sengetøjet bliver luftet hver morgen.
- Vend madrasserne af og til.
- Lad ikke soverum være helt uopvarmede.
- Hvis ruderne dugger, så sørg for bedre udluftning til det fri eller eventuelt til boligens andre rum.

I køkken

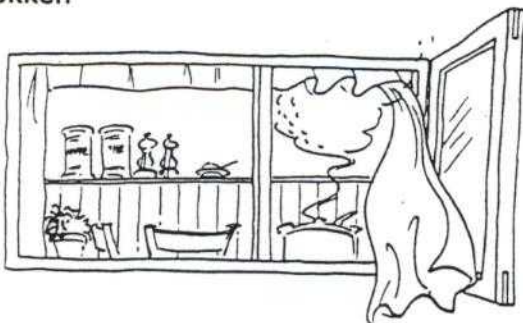

- Tilstop eller luk aldrig aftræksåbning eller udsugningsventil.
- Luk helt op for udsugningsventil eller lad køkkenventilator eller emhætte køre for fuld kraft under madlavning.
- Læg låg på gryder under madlavning, så kommer der ikke så megen fugtighed ud i køkkenet.
- Luft godt ud under og efter madlavning.

I baderum



- Tilstop eller luk aldrig aftræksåbning eller udsugningsventil.
- Undgå så vidt muligt tøjvask og især tøjtørring i lejligheden – men kan det ikke undgås, så benyt baderummet og sørg for god udluftning.
- Luft godt ud efter badning.
- Afkast af varm og fugtig luft fra tørretumbler bør føres direkte til det fri.

Vedligehold og udnyt fordelene ved VELUX

	<p>Ved et let træk i gribelisten åbnes kun ventilationsklappen - vinduet forbliver lukket. Først ved et yderligere træk åbnes vipperammen.</p>
	<p>VELUX ovenlysvindue muliggør permanent udluftning af rummet, selv om vinduet er lukket. Luftfiltret sørger for ventilation uden støj.</p>
	<p>Hvis De ønsker en kraftigere udluftning af rummet, kan vinduet anbringes i åben position og "låses" ved hjælp af skudriglen øverst på rammen bag ventilationsklappen.</p>
	<p>I dårligt udluftede rum dannes der især om vinteren let kondens på ruden. For at undgå dette anbefales en hyppig udluftning.</p> <p>Ved indbygning anbefaler vi, at der altid placeres en radiator under vinduet for at sikre en god gennemstrømning af varme til ruden.</p>
	<p>Det er nemt at rengøre den udvendige isoleringsrude. Rammen kan drejes 170° rundt og låses fast i denne position.</p>
	<p>Luftfiltret kan nemt tages ud af ventilationsklappen. Til rengøring anvendes et almindeligt rengøringsmiddel.</p>
	<p>Beslagene skal smøres med universalfedt én gang om året. Vinduer af nyeste konstruktion (fra produktionsår 1994) er forsynet med beslag, der ikke skal vedligeholdes.</p>
	<p>Det anbefales at rense inddækningen en gang om året, så regnvand har frit afløb.</p>
	<p>Overfladebehandling af trækomponenter giver lang levetid. Karm og ramme bør derfor vedligeholdes med akrylbaseret lak eller maling med passende intervaller afhængig af vinduets brug og rumplacering.</p>



RENGØRING OG VEDLIGEHOLDELSE AF DLW LINOLEUM

Linoleum er let at rengøre og vedligeholde. Linoleum er fra fabrikken forsynet med en overfladerfinish "LINOPOL", der beskytter belægningen mod beskadigelser under hyggeet og letter den løbende vedligeholdelse.

Gulvbelægninger, der ikke vedligeholdes, vil være udsat for større slid og eventuelle misfarvninger. Snavs, i særdeleshed af grov, kornet art, vil medføre øget slitage på belægningsoverfladen. Enhver gulvbelægning, der vedligeholdes regelmæssigt, præsenterer sig bedre.

Rengøring og vedligeholdelse af DLW linoleum foretages på følgende måde:

- håndværkerrengøring
- første-gangs-pleje
- løbende rengøring
- grundrengøring (gl. linoleum).

Til linoleum må ikke anvendes rengøringsmidler med en pH-værdi over 9 i brugsopløsning. Alkaliske midler (brun sæbe, soda, lud, skurepulver og lign.) må ikke anvendes, da de angriber linoleumsoverfladen. Undgå at efterlade for meget vand efter vask.

HÅNDVÆRKERRENGØRING

Rengøring foretages umiddelbart efter afsluttet lægning. Ved moderate/normale byggetilsmudsninger vil det være tilstrækkeligt at tilsætte vaskevandet 1/2 dl DLW Grundrensemiddel pr. 10 l vand. Ved kraftige tilsmudsninger anvendes 1 dl DLW Grundrensemiddel pr. 10 l. Belægningen opskures med gulvrondel max. rød/blå eller blød børste. Efterfølgende vaskes gulvet med rent vand, der evt. kan opsuges med vandsuger. Det er ikke meningen, at man med denne grundrengøring skal fjerne LINOPOL-finishen.

FØRSTE-GANGS-PLEJE

Vaskevandet tilsættes 2 dl DLW GULVPLEJE Linoleum (et vaske/plejemiddel med voks/polymer) pr. 10 l vand - gerne de første 5-10 gange - for at danne en beskyttelsesfilm på belægningen.

Stærkt trafikerede områder kan behandles med DLW Grundring (polish) for at lette den løbende rengøring. Inden grundring påføres, skal gulvet være helt tørt.

Ved ensfarvede eller næsten ensfarvede linoleumsbelægninger, vil det være hensigtsmæssigt at foretage denne overfladebehandling straks efter afsluttet lægning.

LØBENDE RENGØRING OG VEDLIGEHOLDELSE

Løbende vedligeholdelse af linoleum foretages ved støvsugning med børstemundstykke (for at undgå ridser i gulvoverfladen), fejning eller værnopning, samt efterfølgende vask med lunkent vand, der tilsættes DLW GULVPLEJE Linoleum iflg. anvisning. Løbende rengøring og vedligeholdelse bør foretages efter behov (se GSO's skema på bagsiden).

På hårdnakkede pletter eller gangbaner bruges skuremaskine med gulvrondel max. rød eller blå. Til linoleum må kun anvendes bløde gulvrondeller.

Hælemærker fjernes med DLW Grundrensemiddel.

GRUNDRENGØRING (gl. linoleum)

Til grundrengøring anvendes DLW Grundrensemiddel iflg. anvisning. Bedst egnet er skuremaskine med gulvrondel max. rød eller blå.

Efter grundrengøring vaskes gulvet med rent, lunkent vand og overskydende vand kan evt. opsuges med vandsuger. Gulvet påføres DLW GULVPLEJE Linoleum i forhold 1:3 i 2 tynde lag med tørretid imellem, gerne med fladmoppe.

Ønskes en grundring (polish), skal gulvet være 100 % tørt efter vask. Grundring foretages uførtynet i 2 tynde lag, med tørretid imellem, gerne med fladmoppe.

Herefter genoptages den løbende rengøring og vedligeholdelse.

PROGRAM FOR PLEJEPROCEDURE

Rengøring og vedligeholdelse af DLW linoleum er afhængig af den trafik, som belægningen udsættes for i det pågældende lokale. Normen for denne trafik kan opdeles i følgende grupper, hvorefter tilsvarende rengøringsprogram kan anvendes som beskrevet.

PLEJEPROCEDURE	HØJ TRAFIK	MIDDEL TRAFIK	LAV TRAFIK
	F.eks. indgangspartier, ekspeditionskontorer, butikker, kantiner og banker	F.eks. klasseværelser, kontorområder, gange, biblioteker, klinikker, biblioteker, plejehjem og skoler	F.eks. kontorrum med få personer, mødelokaler, depoter og private boliger
STØVSUGNING TØRMOPNING FUGTMOPNING	Dagligt før vask	Dagligt og altid før vask	Efter behov og altid før vask
PLETFJERNING	Efter behov	Efter behov	Efter behov
VASK	Dagligt	3 gange pr. uge	Efter behov
GRUNDRENGØRING	Efter behov, hvis vask ikke giver et tilfredsstillende resultat.		

Dette rengørings- og vedligeholdelsesprogram er tænkt som en vejledning ved udvælgelse og bestemmelse af procedurer, der kan tilfredsstille behovet for gulvpleje. Såfremt særlige forhold og ønsker skal tilgodeses, skal proceduren ændres og tilpasses.

LEDENDE LINOLEUM

Rengøring og vedligeholdelse af ledende DLW linoleum er analog med håndværkerrengøring. Derefter fortsætter den løbende rengøring og vedligeholdelse med DLW GULVPLEJE Linoleum iflg. anvisning. Undgå polish og ophobning af gulvplejemidler for at forhindre, at disse specialbelægningers elektrostatiske egenskaber påvirkes i negativ retning.

GENERELT FOR DLW LINOLEUM

Man kan forebygge alt for kraftige tilsmudsninger af belægningen på følgende måde:

RISTE

der dækker dørbredden foran indgangspartier.

Ristens længde skal være 2-3 skridtlængder dvs. ca. 150 cm. Ristens profiler skal være "åbne", således at tilstopning undgås.

SMUDSMÅTTER OG -LØBERE

Tekstile smudsmåtter eller -løbere i indgangspartier skal være af et materiale, der let kan renses eller vaskes som fx DLW TRAFFIC.

MISFARVNINGER

Sort gummi kan ved længere tids indvirkning medføre misfarvninger, der ikke lader sig fjerne. Årsagen til misfarvninger kan fx være: automobildek, hjul og ben under vaskemaskiner, køleskabe, barnevogne etc.

For at undgå sådanne misfarvninger, skal der anvendes hjul af polyuretan. Såfremt dette ikke er muligt, vil det være hensigtsmæssigt at anvende underlagsskiver.

P.S. Ved brug af tilsvarende rengøringsprodukter skal producentens anvisninger altid følges.

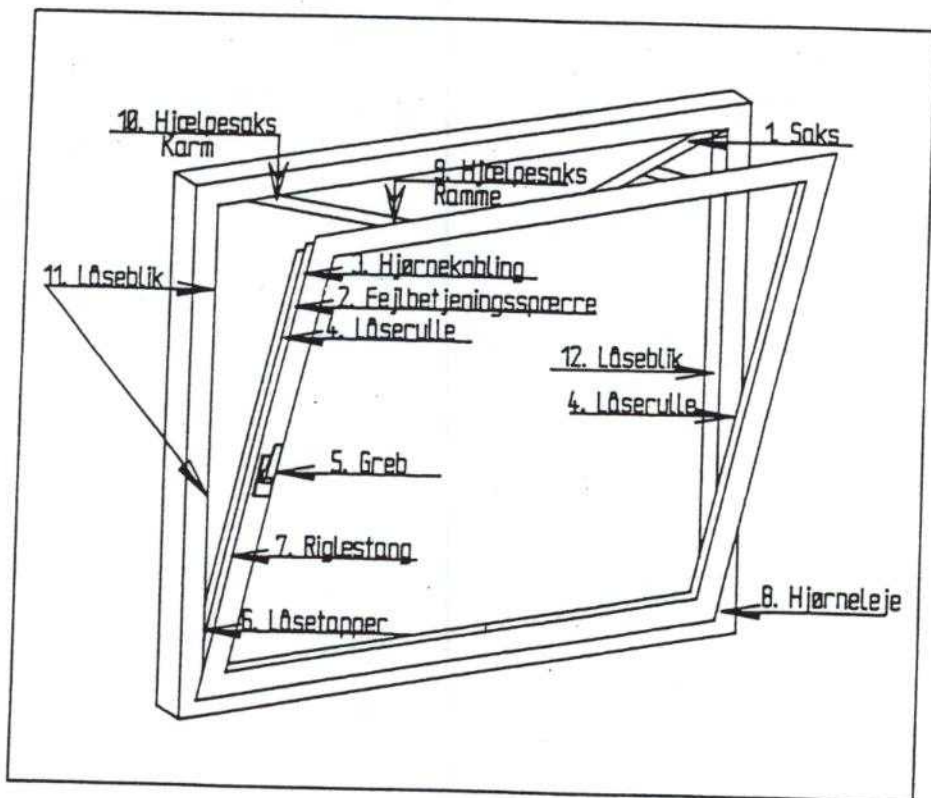
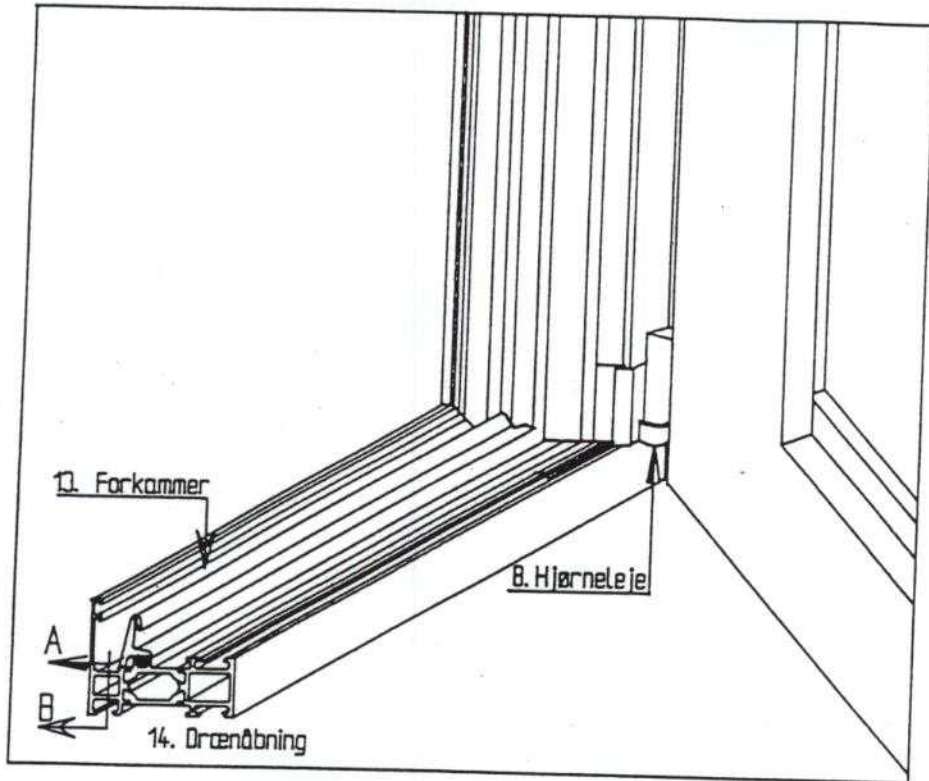

VEDLIGEHOJDELSE AF SCHÜCO-ALUMINIUM-VINDUER

SÅDAN RENGØRES ALUMINIUM-VINDUER RIGTIGT:

- Hver gang De pudser glasset bør De også aftørre aluminium-profilerne.
- Almindelig smuds kan fjernes med vand tilsat et mildt rengøringsmiddel - som f.eks. SCHÜCO-grundrens, VEL eller Palmolive. Dette gælder både for anodiserede og lakerede vinduesprofiler.
- De bør aldrig anvende grovere rengøringsmidler som AJAX eller et andet skurepulver til rengøring af aluminium-vinduer. Andre rengøringsremedier som stålsvampe, der ridser overfladen, bør heller aldrig anvendes.
- Lakerede profiler må aldrig rengøres med opløsningsmidler eller lignende, da der er risiko for, at overfladebehandlingen opløses. Lakerede overflader bør principielt behandles ligesom lakken på en bil.
- Afhængig af tilsmudsningsgraden fra omgivelserne bør overfladen vokses. Hvis aluminiumkarmen er meget tilsmudset kan De anvende SCHÜCO-metal-polérmiddel eller et autopoleringsmiddel.

SCHÜCO-PLEJEMIDLER TIL DERES ALUMINIUM-VINDUER:

1. **Grundrens, artikelnr. 298 181**
SCHÜCO-grundrens er et rengørings- og konserveringsmiddel til anodiserede aluminiumoverflader. Efter rensningen og evt. afvaskning med vand tilsat sulfo vil en tynd, usynlig beskyttelsesfilm konservere aluminiumoverfladen. Indhold: 1000 g (nok til ca. 20 m²)
2. **Anodiserings-rens, artikelnr. 298 010**
Anodiserede aluminium-overflader, der er meget tilsmudsede får efter behandling med dette rensmiddel den matblanke overflade tilbage. Samtidig konserveres aluminiumoverfladen, hvilket betyder, at støvpartikler ikke sætter sig for fast på aluminiumoverfladen. Indhold: 1000 ml (nok til ca. 30 m²)
3. **Rensemiddel, artikelnr. 298 290**
Anvendes til affedtning af rå, anodiserede og lakerede profiler samt til at fjerne hærde klæber. Indhold: 5 liter.
4. **Universal-alu-rens, artikelnr. 298 001**
Anvendes til afslibning ved kraftig tilsmudsning, lette ridser og slitage. Indhold: 5 stk. pr. pakke.
5. **Midler til smøring af beslagsdele, artikelnr. 298 124**
Syrefri spray til smøring af alle bevægelige dele i et vindue. Indhold: 300 ml.
6. **Syrefrit fedt til indfedtning af beslagsdele, artikelnr. 298 118**
Indhold: 1 dåse = 1 kg

Købes hos SCHÜCO-forhandler:

VEDLIGEHO LDELSE AF SCHÜCO - VINDUET

SÅDAN VEDLIGEHOLDER DE DERES ALUMINIUM-VINDUE RIGTIGT:

Overalt, hvor mekaniske dele bevæger sig, bør man af og til gennemføre et lille "eftersyn" - også ved nye vinduer og døre.

Dette er relativt nemt, og kan gøres af Dem selv.

Start med at åbne vinduet i sidehængt funktion

1. Saks-beslag: Smøres med olie.
2. Fejlbetjeningspærre: Smøres med lidt fedt.
3. Hjørnekobling: Tryk på fejlbetjeningspærren, drej grebet i kipfunktionen, giv hjørnekoblingens bevægelige dele fedt, bevæg grebet flere gange mellem kip- og lukkefunktionen og lad det til sidst stå i sidehængt funktion. Slip betjeningspærren.
4. Låseruller: Smør med olie. Smør fedt i profilnot til rulleføring.
5. Greb: Smør med olie.
6. Begge låsetapper: Smør med lidt fedt.
7. Riglestang: Smør med olie.
8. Hjørneleje: Smør med fedt.
9. Hjælpesaks i ramme: Ved riglestangen under hjælpesaksen - smør med fedt, tryk på fejlbetjeningspærren og bevæg grebet nogle gange fra lukket til kip-funktionen. Lad det forblive i dreje-position. Slip fejlbetjeningspærren.
10. Hjælpesaks i karmen: Smør med fedt.
11. Låseblink i karmen: Smør med lidt fedt.
12. Hvis der er låseblink i hængselssiden:
Låseruller: Smør hjørnekobling som anført under punkt 3.
Låseblink: Smør med olie.
Riglestang: Smør med fedt.
Smør med olie.
13. Indvendigt mellemrum foran tætningen (forkammer): Rengøres hvis nødvendigt med støvsuger eller børste (dette gælder også for drænåbningerne).
Kontrollér at tætningen sidder godt fast i hele karmen, og at alle klæbninger er ubeskadiget (i hjørnerne). Hvis ikke - kontakt Deres SCHÜCO-aluminium-producent.
14. Drænåbning: Kontrollér, at åbningerne ikke er lukket på grund af tilsmudsning (tilløb og afløb). Åben om nødvendigt med et lille træ- eller kunststofstykke. Drænåbningernes afløb forefindes afhængig af indbygningsart enten i position A eller B (Se tegning).

DE BØR KONTAKTE DERES SCHÜCO-ALUMINIUM-PRODUCENT, NÅR:

1. Vinduet er sunket. Et vindue kan synke. Dette kan man se ved, at rammen binder kraftigt, når man åbner til sidehængt funktion - eller når rammen slår imod karmen, når vinduet skal lukkes. Aluminiumproducenten vil først søge at anvende rammens justerskrue for at afhjælpe problemet. Er rammen sunket væsentligt vil Deres producent ændre opklodsningen af glasset.
2. Tætninger ikke længere er sammenklæbet i hjørnerne.
3. Eller når De i øvrigt mener, at vinduet har funktionsfejl.

KONTROL

&

VEDLIGEHODELSE

ALUMINIUMSDØRE

Kontroller jævnligt : At dørpladen og låsefalle kan bevæges ubesværet.

- fallen går i indgreb, når dørlukker lukker dørpladen fra en åbning på mindst 300 mm.

Vedligeholdelse : Smøring af lås med olie.
Evt. smøring af hængsler med silicone
(Ikke) olie p.g.a. nylonbøsninger).

Emhætte

ESL 40-B

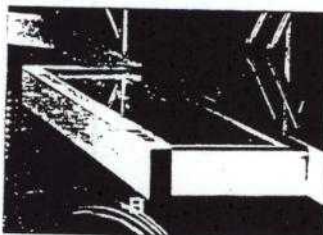

Udtræksemhætte ESL 40-B

Udtræksemhætten har glasrude i udtræk, som under madlavning skal være trukket ud for max. emopfang. Betjenes via betjenings-tastatur (B) øverst på udtrækket.

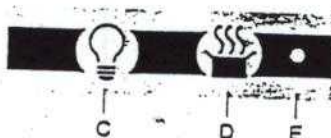

- C: Tryk for tænd/sluk af lys
- D: Tryk for skift mellem grund- og forceret ventilation
- E: Grøn driftslampe lyser ved forceret ventilation

Enkel rengøring og vedligeholdelse

Emhættens overflade rengøres med varmt vand tilsat salmiakholdigt rengøringsmiddel

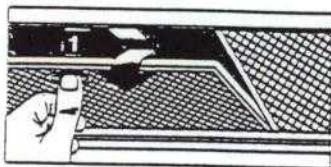

Fedtfiltre

Filtrene tages ud ved at skubbe bagud og trække nedad i filtergrebet (1). Rengøringen foretages med sæbevand eller i opvaskemaskine. Husk at isætte fedtfiltrene med fingergrebet nærmest emhættens front.

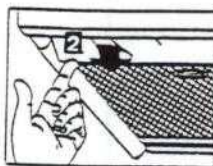

9W lysstofrør

Afmontering af lysafdækning foregår ved et let nedadgående træk. Anvend fingergrebene bagest på afdækningen (2). Derefter kan lysstofrøret trækkes ud af fatningen (3). Husk at isætte lysruden med fingergrebet nærmest emhættens filtre.

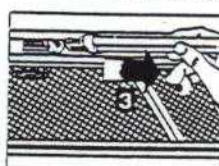

Glasrude

Glasruden på udtræksemhætte ESL 40-B udtages let ved at løfte og trække ud (4+5). Husk at isætte glasruden efter endt rengøring.

Vandlåse

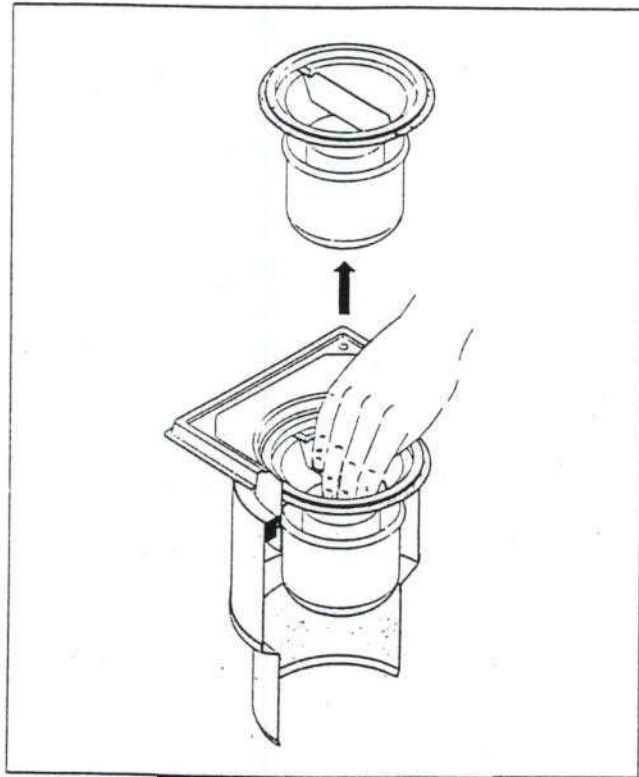

DEMONTERING

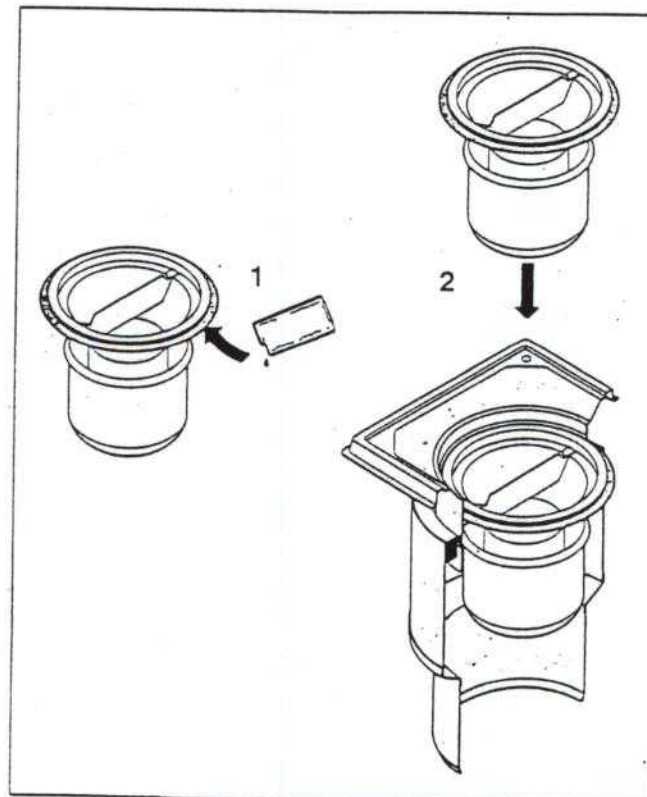

MONTERING



Dæk ikke føleren til

Enhver termostat åbner og lukker efter temperaturen omkring føleren. Føleren må derfor ikke sidde gemt bag et gardin, møbel el. lign. Møbleres der om, kan det blive nødvendigt at anvende en termostat med fjernføler.

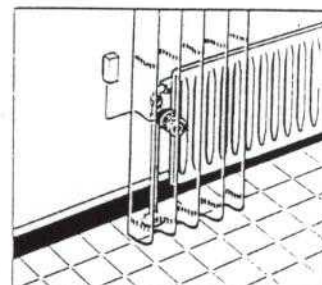
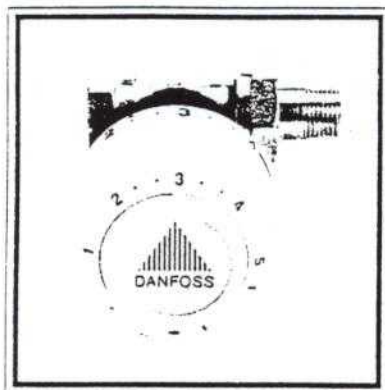

**Danfoss
Radiatortermostat
RA 2000**

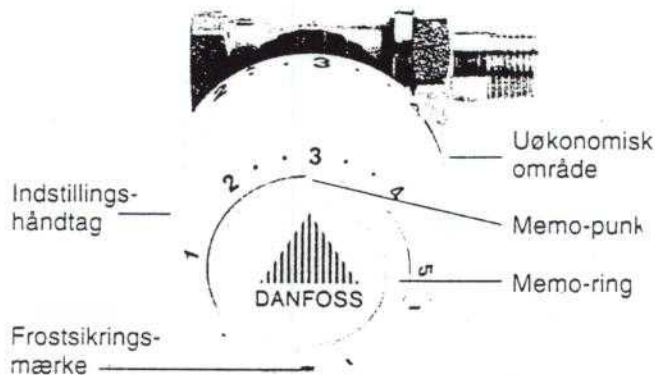

Indstilling
Drejer man håndtaget til **venstre** stiger rumtemperaturen. Drejer man til **højre** falder rumtemperaturen

Stilles 3-tallet over ▲, bliver temperaturen i rummet ca. 20°C.
Stilles 2-tallet over ▲, bliver der ca. 17°
Stilles 4-tallet over ▲, bliver der ca. 23°

Flere termostater i samme rum bør stilles ens. Det giver samme temperatur, og det er mest økonomisk.

Memo-indstilling

Når et rum har fået den ønskede temperatur, kan det markeres ved at dreje memo-punktet hen over ▲. Derefter kan man altid gå direkte tilbage til denne temperatur ved at dreje håndtaget, så memo-punktet igen står over ▲.

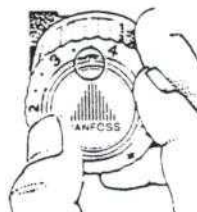



Udluftning af rummet

Udluftningen bør være kort og kraftig.
Det giver mindst varmetab.

Før man åbner vinduer og døre:
Drej håndtaget til højre så * står lige over ▲.
Drej bagefter håndtaget tilbage så memo-
punktet igen står over ▲.

Natsænkning af temperaturen

Om natten kan man spare
på varmen ved at sænke
temperaturen:

Stil f.eks. 2-tallet eller 1-
tallet over ▲.

Om morgenen skal man så
kun dreje håndtaget tilbage
så memo-punktet igen står
over ▲.

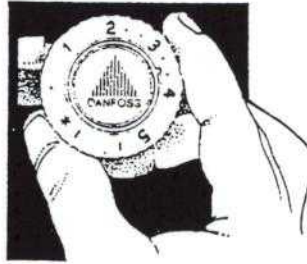

Frostsikring af radiatoren

Vil man have et rum uopvarmet i længere tid,
skal man indstille termostaten på frostsikring:
Drej håndtaget til højre så * står lige over ▲.
Det giver en rumtemperatur på 7-8°C.

Vigtigt

Er der tilpas varmt i rummet, men radiatoren føles kold, så
betyder det kun at termostaten virker, som den skal.

Termostaten åbner nemlig kun for varmen, når der ikke er
tilstrækkelig med varme fra andre kilder såsom sol, belysning
eller el-apparater.